

BIE modelo IP2530G  
BOCA DE INCENDIO Ø25mm – 30m



### Descripción

Boca de incendio pivotante o abatible equipada con manguera semirrígida de goma. Marca ESPIROFLEX. Modelo IP2530G. Compuesta por carrete Ø625mm con alimentación axial. Manguera semirrígida de color negro de Ø25mm y 30m de longitud, según EN694:2001 modelo 25. Válvula de asiento 1 ½". Lanza variomatic de triple efecto.

## Componentes

Carrete	Fabricado en acero DC01 pintado en poliéster rojo RAL 3000, de Ø625mm. Conexión a la válvula mediante latiguillo con muelle anticolapsamiento y tuerca loca para fácil montaje.
Manguera	Tipo semirrígida goma de color NEGRA Ø25mm. y 30 metros de longitud, fabricada según Norma EN 694:2001. Modelo ESPIROPRES RIA 33. Características: Presión de rotura: 100bar Presión de prueba: 15bar Presión máxima de servicio: 12bar
Válvula de asiento	Válvula tipo asiento o globo, fabricada en latón, con salida a 90°. Roscas de 1 1/2".
Lanza	Tipo Variomatic, de 25mm, triple efecto, chorro, pulverización y cierre, roscada interiormente para su conexión a la manguera.

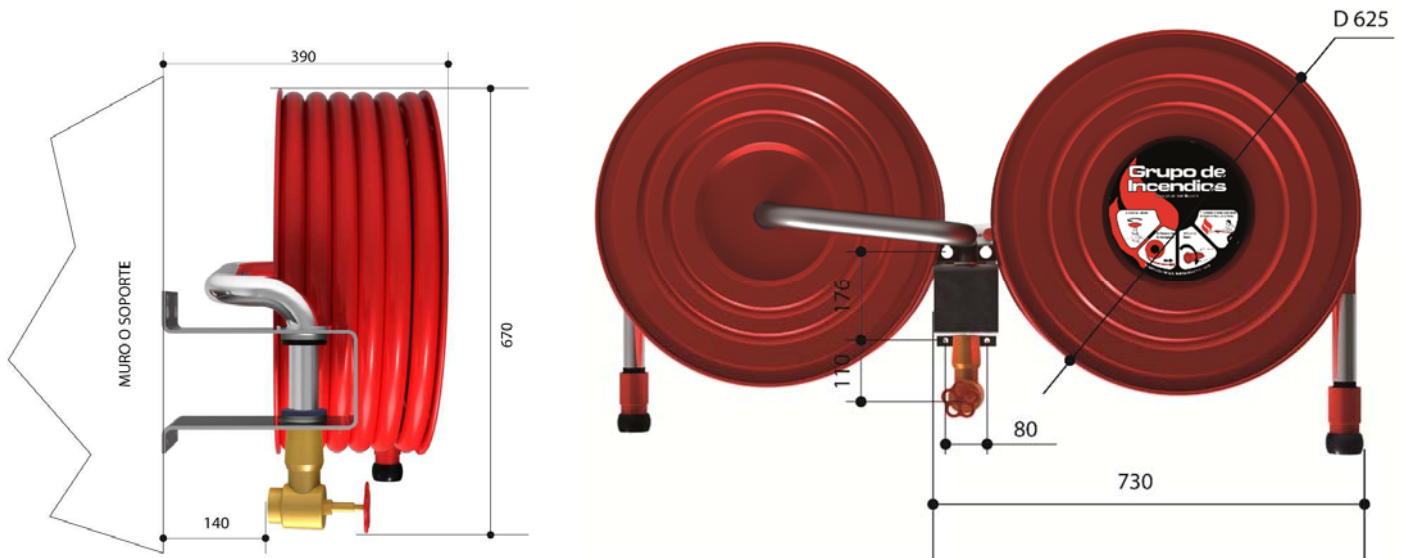

## Modo de instalación

Este producto está pensado para realizar una instalación rápida y sencilla. Es importante respetar los pasos de instalación para asegurarnos un correcto montaje:

1. Fijar el soporte metálico a la pared, mediante 4 tornillos M10. Dejar el soporte a una altura de 1.5 metros
2. Montar el carrete encajando el tubo de alimentación en el soporte fijo. No deteriorar la rosca de conexión a válvula.
3. Roscar la válvula al tubo de alimentación.
4. Conectar la válvula a la red de abastecimiento. La prueba de presión de este equipo es de 15Kg/cm<sup>2</sup>.

## Mantenimiento y conservación del equipo

De acuerdo con el Real decreto Ley del 14 de Diciembre de 1993, los equipos de lucha contra incendios, deberán ser mantenidos por personal autorizado por las delegaciones de Industria de las diferentes Comunidades Autónomas y se practicarán las siguientes revisiones, como especifica la Ley.

### **CADA TRES MESES**

Comprobación de la buena accesibilidad y señalización de los equipos. Comprobación por inspección de todos los componentes, procediendo a desenrollar la manguera en toda su extensión y accionamiento de la boquilla (lanza) en caso de ser varias posiciones. Comprobación, por lectura del manómetro, de la presión de servicio. Limpieza del conjunto y engrase de cierres y bisagras en las puertas del armario.

### **CADA AÑO**

Desmontaje de la manguera y ensayo de ésta en un lugar adecuado. Comprobación del correcto funcionamiento de la boquilla (lanza) en sus distintas posiciones y del sistema de cierre.

Comprobación de la estanqueidad de los racores y manguera y estado de las juntas. Comprobación de la indicación del manómetro con otro de referencia (patrón) acoplado en el racor de conexión de la manguera.

### **CADA CINCO AÑOS**

La manguera debe ser sometida a una presión de prueba de 15bar. (15Kg/cm<sup>2</sup>).